

93 09-103

Справ. №

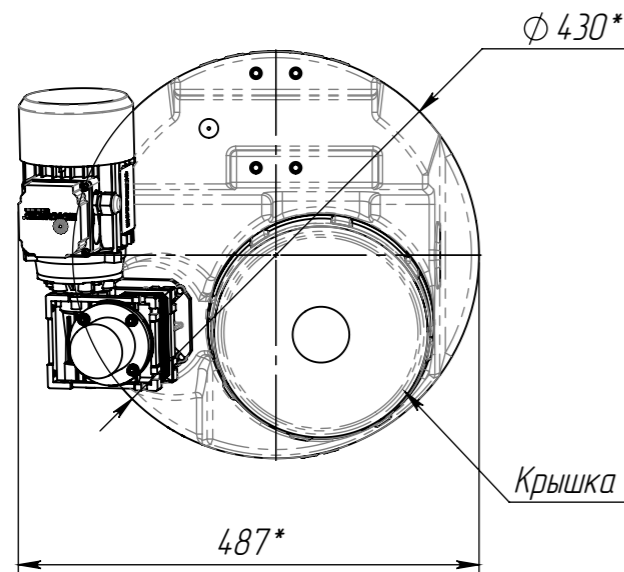
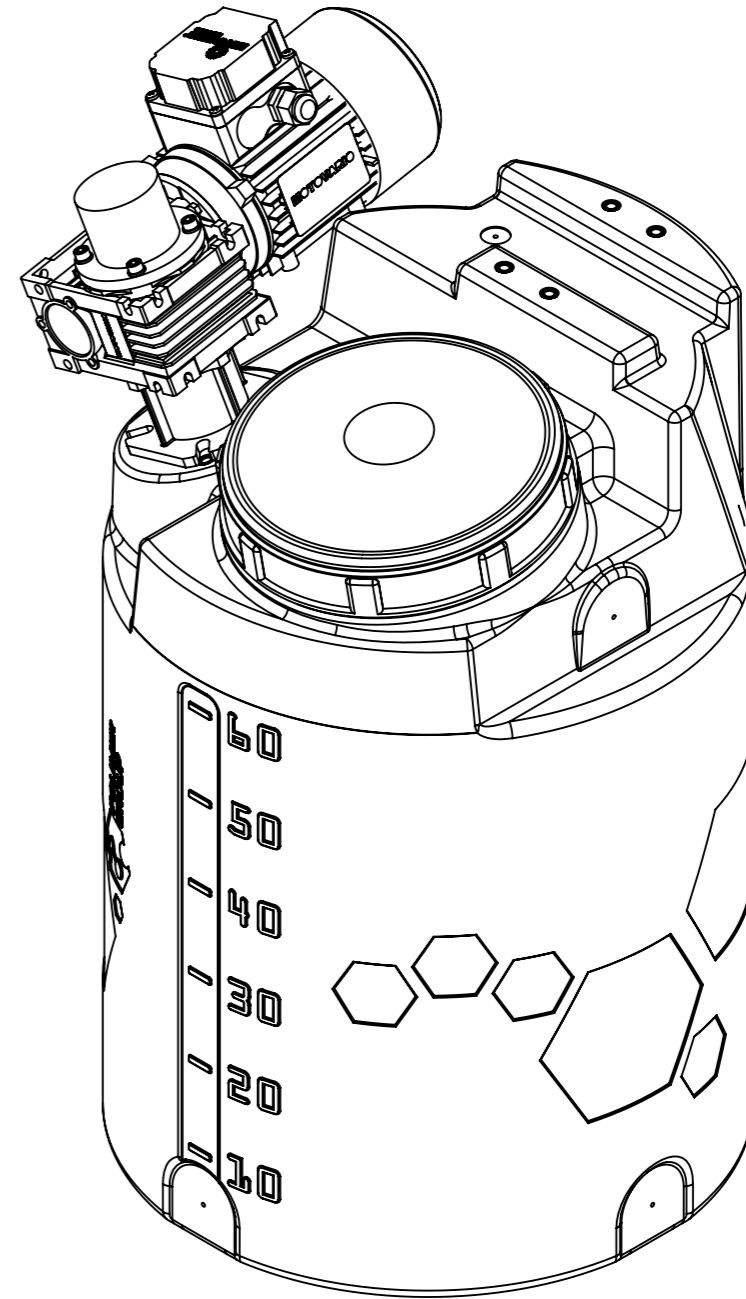
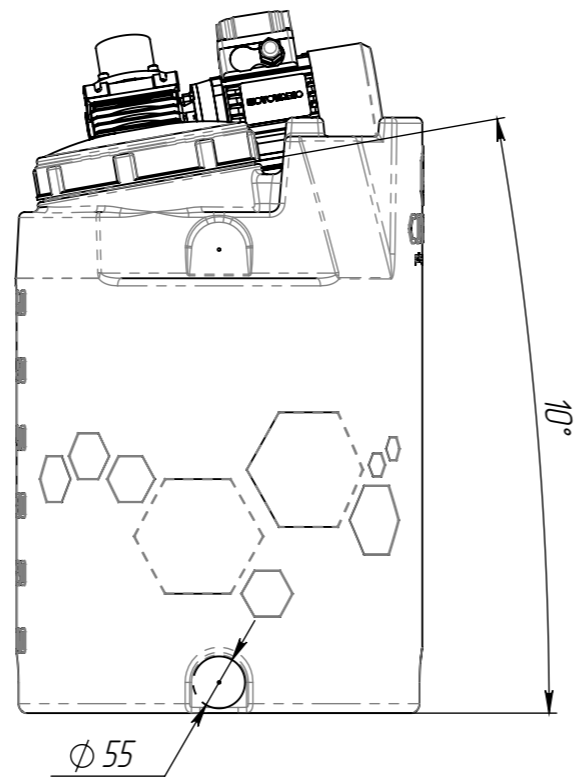
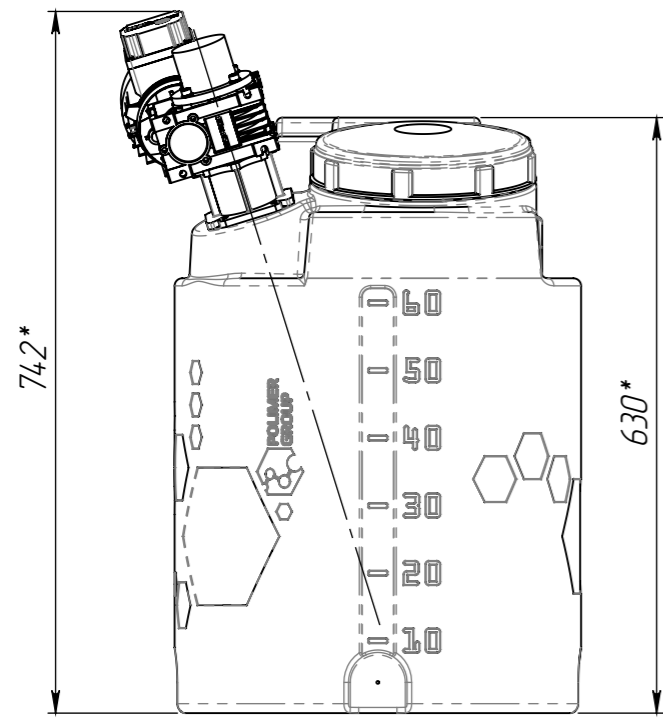

Посадочное место насоса
МАСШТАБ 1 : 5

Метка
всасывающего
патрубка

M8 4 отв.

Крышка φ 240

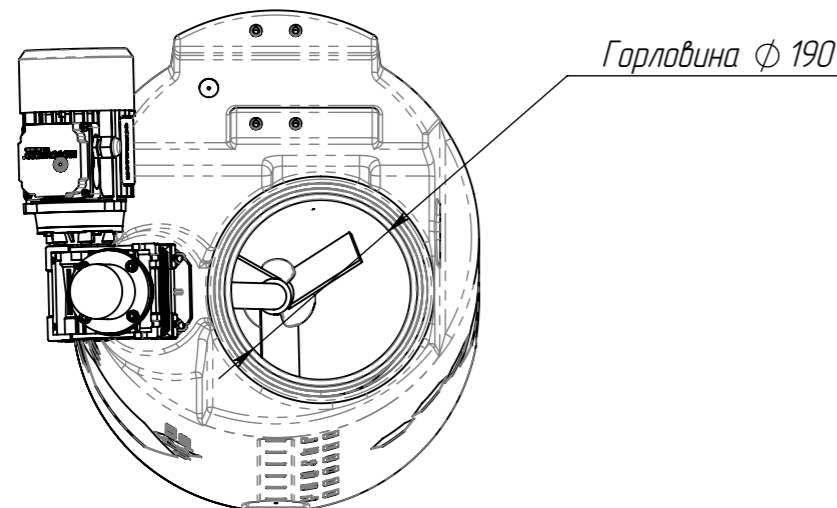
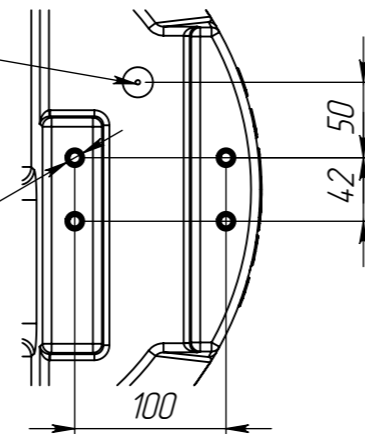

Горловина φ 190

Посадочное место мешалки
МАСШТАБ 1 : 5

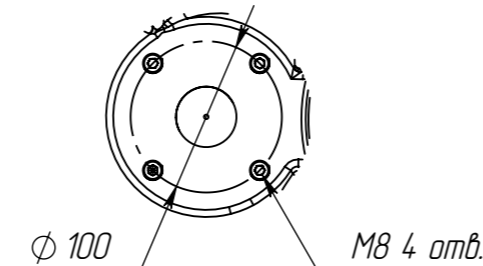

1. *Размеры для справок.
2. Дозирующий насос и мешалку устанавливать на винты в закладные элементы M8

Подп. и дата

Инв. № дубл.

Взам. инв. №

Подп. и дата

Инв. № подл.

CDT-60 СБ

Изм.	Лист	№ докум.	Подп.	Дата	Дозирующая емкость 60л в сборе			Лит.	Масса	Масштаб		
Разраб.												1:10
Пров.								Лист 1	Листов 1			
Т. контр.								POLIMER GROUP				
Н. контр.												
Утв.												